



# Reverb™ Stealth & Reverb

Austausch der Hydraulikleitung  
Entlüften des Fernbedienungs-systems



Entlüftungs-anleitung



# GEWÄHRLEISTUNG DER SRAM® LLC

## GARANTIEUMFANG

Sofern in diesem Dokument nicht anders dargelegt, garantiert SRAM ab dem Erstkaufdatum für zwei Jahre, dass das Produkt frei von Herstellungs- und Materialfehlern ist. Diese Gewährleistung kann nur vom Erstkäufer in Anspruch genommen werden und ist nicht übertragbar. Ansprüche aus dieser Gewährleistung sind über den Händler, bei dem das Fahrrad oder die SRAM-Komponente erworben wurde, geltend zu machen. Der Kaufbeleg muss im Original vorgelegt werden. **Sofern in diesem Dokument nicht anders dargelegt, übernimmt SRAM keine anderen Garantien und Gewährleistungen und trifft keine Zusicherungen jeglicher Art (ausdrücklich oder konkludent) und schließt jegliche Haftung (einschließlich jeglicher konkludenten Garantie für sachgemäßen Gebrauch, Handelbarkeit oder Eignung für einen bestimmten Zweck) hiermit aus.**

## LOKALE GESETZGEBUNG

Diese Gewährleistung räumt Ihnen spezifische Rechte ein. Je nach Bundesland (USA), Provinz (Kanada) oder Ihrem Wohnland verfügen Sie möglicherweise über weitere Rechte.

Die Gewährleistung ist in dem Umfang, in dem sie von der lokalen Gesetzgebung abweicht, in Übereinstimmung mit der geltenden Gesetzgebung zu bringen. Der jeweiligen lokalen Gesetzgebung unterliegen möglicherweise Ausschlüsse und Einschränkungen aus dieser Gewährleistung. Für bestimmte Bundesstaaten der USA sowie einige Länder außerhalb der USA (einschließlich von kanadischen Provinzen) gilt beispielsweise Folgendes:

- a. Die Ausschlüsse und Einschränkungen in dieser Gewährleistung dürfen die gesetzlich festgelegten Rechte des Verbrauchers nicht beeinträchtigen (z. B. Großbritannien).
- b. Andernfalls sind derartige Ausschlüsse und Einschränkungen unwirksam.

## FÜR KUNDEN IN AUSTRALIEN:

Diese eingeschränkte Gewährleistung von SRAM wird in Australien von SRAM LLC, 1000 W. Fulton Market, 4th Floor, Chicago, IL, 60607, USA gewährt. Um einen Gewährleistungsanspruch geltend zu machen, wenden Sie sich an den Einzelhändler, von dem Sie dieses SRAM-Produkt gekauft haben. Alternativ können Sie Gewährleistungsansprüche geltend machen, indem Sie sich an SRAM Australia, 6 Marco Court, Rowville 3178, Australien wenden. Bei berechtigten Gewährleistungsansprüchen entscheidet SRAM, ob es Ihr SRAM-Produkt repariert oder ersetzt. Jegliche Kosten, die Ihnen durch die Geltendmachung des Gewährleistungsanspruchs entstehen, sind von Ihnen zu tragen. Die Rechte, die Ihnen durch diese Gewährleistung entstehen, gelten zusätzlich zu anderen Rechten und Rechtsmitteln, die Ihnen in Zusammenhang mit unseren Produkten möglicherweise gesetzlich eingeräumt werden. Für unsere Produkte gelten Garantien, die gemäß den australischen Verbraucherschutzgesetzen nicht ausgeschlossen werden können. Bei erheblichen Mängeln haben Sie Anspruch auf Ersatz oder Erstattung des Kaufpreises sowie eine Entschädigung für jegliche weiteren vernünftigerweise vorhersehbaren Verluste oder Schäden. Sie haben außerdem Anspruch auf eine Reparatur oder Ersatz der Produkte, wenn deren Qualität mangelhaft ist und der Mangel keinen erheblichen Mangel darstellt.

## HAFTUNGSBESCHRÄNKUNG

Im nach der örtlichen Gesetzgebung zulässigen Maße und mit Ausnahme der in der vorliegenden Gewährleistung ausdrücklich dargelegten Verpflichtungen schließen SRAM bzw. seine Lieferanten jegliche Haftung für direkte, indirekte, spezielle, zufällige oder Folgeschäden aus.

## GEWÄHRLEISTUNGSAUSSCHLUSS

Die Garantie gilt nicht für Produkte, die nicht fachgerecht bzw. nicht gemäß der entsprechenden Bedienungsanleitung von SRAM montiert und/oder eingestellt wurden. Die SRAM-Bedienungsanleitungen finden Sie im Internet unter [sram.com](http://sram.com), [rockshox.com](http://rockshox.com), [avidbike.com](http://avidbike.com), [truvatv.com](http://truvatv.com) oder [zipp.com](http://zipp.com).

Diese Garantie gilt nicht bei Schäden am Produkt infolge von Unfällen, Stürzen oder missbräuchlicher Nutzung, Nichtbeachtung der Herstellerangaben oder sonstigen Umständen, unter denen das Produkt nicht bestimmungsgemäßen Belastungen oder Kräften ausgesetzt wurde.

Diese Garantie gilt nicht, wenn das Produkt modifiziert wurde, einschließlich, jedoch nicht beschränkt auf den Versuch, elektronische und zugehörige Komponenten zu öffnen oder zu reparieren, einschließlich Motoren, Steuerungen, Batterien, Kabelbäume, Schalter und Ladegeräte.

Der Gewährleistungsanspruch erlischt ebenfalls, wenn die Seriennummer bzw. der Herstellungscode verändert, unkenntlich gemacht oder entfernt wurde.

Normaler Verschleiß und Abnutzung sind von der Gewährleistung ausgeschlossen. Schäden an Verschleißteilen können infolge des sachgemäßen Gebrauchs, der Nichteinhaltung von Wartungsempfehlungen von SRAM und/oder von Fahren unter anderen als den empfohlenen Bedingungen entstehen.

## FOLGENDE KOMPONENTEN GELTEN ALS VERSCHLEISSTEILE:

- |   |   |                           |                      |
|---|---|---------------------------|----------------------|
| • Staubdichtungen   | • Überdrehte Gewinde/<br>Schrauben (Aluminium, Titan, | • Lenkergriffe            | • Antriebszahnräder  |
| • Buchsen   | Magnesium oder Stahl)                                 | • Schaltgriffe            | • Speichen           |
| • Luftschießende O-Ringe  | • Bremshebelüberzüge                                  | • Spannrollen             | • Freilaufnaben      |
| • Gleitringe  | • Bremsbeläge   | • Bremsscheiben           | • Aerolenker-Polster |
| • Bewegliche Teile aus Gummi  | • Ketten  | • Bremsflanken der Felgen | • Korrosion          |
| • Schaumstoffringe  | • Kettenräder   | • Federanschlagdämpfer    | • Werkzeug           |
| • Befestigungsteile und<br>Hauptdichtungen von<br>Hinterbaudämpfern | • Kassetten   | • Lager                   | • Motoren            |
| • Obere Gabelrohre (Standrohre)                                     | • Schalt- und Bremszüge<br>(Innen- und Außenzüge)     | • Lagerlauflächen         | • Batterien/Akkus    |
|   |   | • Sperrklinken            |                      |

**Ungeachtet anderslautender Angaben in diesem Dokument** gilt die Garantie für die Batterien/Akkus und das Ladegerät nicht für Schäden infolge von Stromspitzen, Verwendung von ungeeigneten Ladegeräten, mangelhafter Wartung oder jeglichen anderen unsachgemäßen Gebrauchs.

Schäden, die von Fremdbauteilen verursacht werden, sind von der Gewährleistung ausgeschlossen.

Schäden infolge der Verwendung von Teilen, die nicht kompatibel oder geeignet sind bzw. nicht von SRAM für die Verwendung mit SRAM-Komponenten autorisiert wurden, sind von der Gewährleistung ausgeschlossen.

Diese Garantie deckt keine Schäden, die infolge gewerblicher Nutzung (Vermietung) entstehen.



## **SICHERHEIT ZUERST!**

Wir legen größten Wert auf IHRE Sicherheit. Bitte tragen Sie stets eine Schutzbrille und Schutzhandschuhe, wenn Sie RockShox®-Produkte warten.  
Schützen Sie sich selbst! Tragen Sie Sicherheitskleidung!

# INHALT

<b>WARTUNG VON ROCKSHOX®-PRODUKTEN.....</b>	<b>5</b>
EMPFOHLENE WARTUNGSINTERVALLE .....	5
WARTUNGSHISTORIE .....	5
ANZUGSMOMENTE.....	5
TEILE, WERKZEUGE UND VERBRAUCHSMATERIALIEN .....	6
<b>REVERB™ STEALTH – EXPLOSIONSZEICHNUNG .....</b>	<b>7</b>
<b>REVERB – EXPLOSIONSZEICHNUNG.....</b>	<b>8</b>
<b>VORBEREITUNG DES FAHRRADS.....</b>	<b>9</b>
<b>AUSTAUSCH DER HYDRAULIKLEITUNG.....</b>	<b>11</b>
VORBEREITUNG DES LEITUNGSNIPPELS UND DER NIPPELHÜLSE.....	12
ENTFERNEN UND ANBRINGEN DER REVERB STEALTH-LEITUNG .....	13
ENTFERNEN UND ANBRINGEN DER REVERB-LEITUNG.....	19
ANPASSEN DER LEITUNGSLÄNGE UND MONTAGE DER FERNBEDIENUNG.....	21
<b>ENTLÜFTEN DES FERNBEDIENUNGSSYSTEMS.....</b>	<b>23</b>
200-Stunden-Wartung	
AUSBAU DER REVERB STEALTH.....	23
50/200-Stunden-Wartung	
VORBEREITUNG DER FERNBEDIENUNG.....	25
VORBEREITUNG DER SPRITZE FÜR DIE FERNBEDIENUNG.....	26
200-Stunden-Wartung	
VORBEREITUNG DER SPRITZE FÜR DIE SATTELSTÜTZE .....	27
ENTLÜFTEN DER FERNBEDIENUNG UND DER SATTELSTÜTZE.....	28
50/200-Stunden-Wartung	
ENTLÜFTEN DER FERNBEDIENUNG – STANDARD-FERNBEDIENUNG.....	30
ENTLÜFTEN DER FERNBEDIENUNG – REVERB 1x™-FERNBEDIENUNG.....	31
200-Stunden-Wartung	
EINBAU DER REVERB STEALTH.....	35
50/200-Stunden-Wartung	
EINBAU VON SATTEL, FERNBEDIENUNG UND BREMSE .....	36
<b>FUNKTIONSPRÜFUNG .....</b>	<b>37</b>

## RockShox® - Wartung

Es wird empfohlen, die Wartung Ihrer RockShox-Federung von einem qualifizierten Fahrradmechaniker durchführen zu lassen. Die Wartung von RockShox-Federungen erfordert Kenntnisse über Federungskomponenten sowie Spezialwerkzeug und spezielle Schmiermittel.

Den neuesten RockShox Ersatzteilkatalog und aktuelle technische Informationen finden Sie unter [www.sram.com/service](http://www.sram.com/service). Bestellinformationen erhalten Sie von Ihrem SRAM®-Händler.



Hinweise zum Recycling und Umweltschutz finden Sie auf [www.sram.com/company/environment](http://www.sram.com/company/environment).

Die Informationen in diesem Dokument können jederzeit ohne Vorankündigung geändert werden. Das Aussehen Ihres Produkts kann von den Abbildungen in diesem Dokument abweichen.

## Empfohlene Wartungsintervalle

Intervall in Betriebsstunden	Wartung
Nach jeder Fahrt	Sattelstütze von Schmutz und Ablagerungen reinigen.
Nach jeder Fahrt	Hydraulikdruck der Fernbedienung überprüfen: <a href="#">Standard-Fernbedienung</a> ; <a href="#">Reverb™ 1x™-Fernbedienung</a>
Nach Bedarf	<a href="#">Hydraulikleitung austauschen</a>
Alle 50 Stunden	<a href="#">Entlüftung der Fernbedienung durchführen</a>
Alle 200 Stunden	<a href="#">Entlüftung der Fernbedienung und der Sattelstütze durchführen</a>

## Wartungshistorie

Notieren Sie sich das Datum jeder Wartung, um den Überblick über die Wartungsintervalle zu behalten.

	Intervall in Betriebsstunden							
	50	100	150	200	250	300	350	400
Datum der Wartung								

## Anzugsmomente

Teil	Werkzeug	Drehmoment
Leitungsniessel/Leitungsniesselhülse	7-mm-Maulschlüssel/Verstellbarer Schlüssel	3,4 bis 4,5 N•m
Nippel-Zugentlastungsmutter an der Sattelstütze	Maulschlüssel 13 und 15 mm	8 bis 9 N•m
Reverb Stealth-Tellerventil-Abdeckung/Leitungsniessel	Maulschlüssel 10 und 7 mm	3,4 bis 4,5 N•m
Connectamajig™-Kupplungsmanschette/ Leitungskupplung	Maulschlüssel 6 und 9 mm	1,1 bis 2,9 N•m
Sattelstützen-Entlüftungsschraube	T10 TORX®-Schlüssel	1,1 bis 2,2 N•m
Fernbedienungs-Entlüftungsschraube (Standard)	T10 TORX-Schlüssel	1,1 bis 2,2 N•m
Nippel-Zugentlastungsmutter der Reverb 1x™- Fernbedienung	13-mm-Maul- oder Ringschlüssel	8 bis 9 N•m
Fernbedienungs-Klemmschelle	T25 TORX-Schlüssel	2,8 bis 3,4 N•m
Sattelklemmring	Verschiedene	6,7 N•m nicht überschreiten.

### Teile

- Reverb™-Hydraulikleitungssatz (Nippel oder Connectamajig™)
- Leitungsnippelsatz für Reverb-Fernbedienungshebel (optional)

### Sicherheit und Schutz

- Kittel/Schürze
- Saubere, fusselfreie Werkstatttücher
- Nitril-Handschuhe
- Ölauffangwanne
- Schutzbrille

### Schmiermittel, Öle und Flüssigkeiten

- Friktionspaste
- Isopropyl-Alkohol
- RockShox® Reverb-Hydrauliköl (im RockShox-Entlüftungskit enthalten)

### RockShox-Werkzeuge

- RockShox Bleeding Edge™-Adapter (Reverb 1x™-Fernbedienung)
- Reverb Stealth-Nippelverbinder
- RockShox-Entlüftungskit

### Fahrradwerkzeug

- Montageständer
- Hydraulikleitungsschneider
- Pedalriemen (optional)

### Werkzeug

- Inbusschlüssel 3 und 4 mm
- 4-mm-Inbusaufsatz
- Maulschlüssel 6, 7, 9, 10, 13, 15 mm
- Hahnenfußaufsätze 7, 9, 10, 15 mm
- Verstellbarer Maulschlüssel
- Marker
- Spitzzange
- Kunststoff-Kabelbinder (x2)
- T10 und T25 TORX®-Steckschlüsselaufsatz
- T10 und T25 TORX-Schlüssel
- Drehmomentschlüssel

## SICHERHEITSHINWEISE

Tragen Sie stets eine Schutzbrille und Nitril-Handschuhe, wenn Sie mit Federungsölen und -fluiden arbeiten.

Stellen Sie während der Wartung eine Ölauffangwanne unter das Produkt.

## HINWEIS

Bevor Sie mit der Wartung beginnen, reinigen Sie die Außenflächen des Produkts, um eine Verschmutzung innerer Dichtflächen zu vermeiden.

Wenn Sie einen Drehmomentschlüssel mit einem Hahnenfußaufsatz verwenden, bringen Sie den Hahnenfußaufsatz im 90-Grad-Winkel am Drehmomentschlüssel an.

Stellen Sie sicher, dass die Hydraulikleitung keine scharfen Biegungen oder Knicke aufweist. Scharfe Biegungen in der Leitung verhindern den Ölfluss.

## ⚠️ WARNUNG

Reverb-Hydrauliköl darf nicht mit Scheibenbremshebeln, Bremssätteln, Bremsbelägen, Scheibenbremsen oder Bremsflanken in Kontakt kommen. Wenn Hydrauliköl in Kontakt mit Bremsbelägen kommt, müssen diese ersetzt werden. Entfernen Sie Hydrauliköl von Bremsen oder Bremsflanken ggf. mit Isopropyl-Alkohol. Wenn Sie Hydrauliköl nicht von Bremsen und Bremsflanken entfernen, können die Bauteile beschädigt und die Bremsleistung vermindert werden, was zu Unfällen und schweren oder tödlichen Verletzungen des Fahrers führen kann. Entfernen Sie die Bremskomponenten, bevor Sie die Leitung austauschen oder das hydraulische Fernbedienungssystem entlüften.

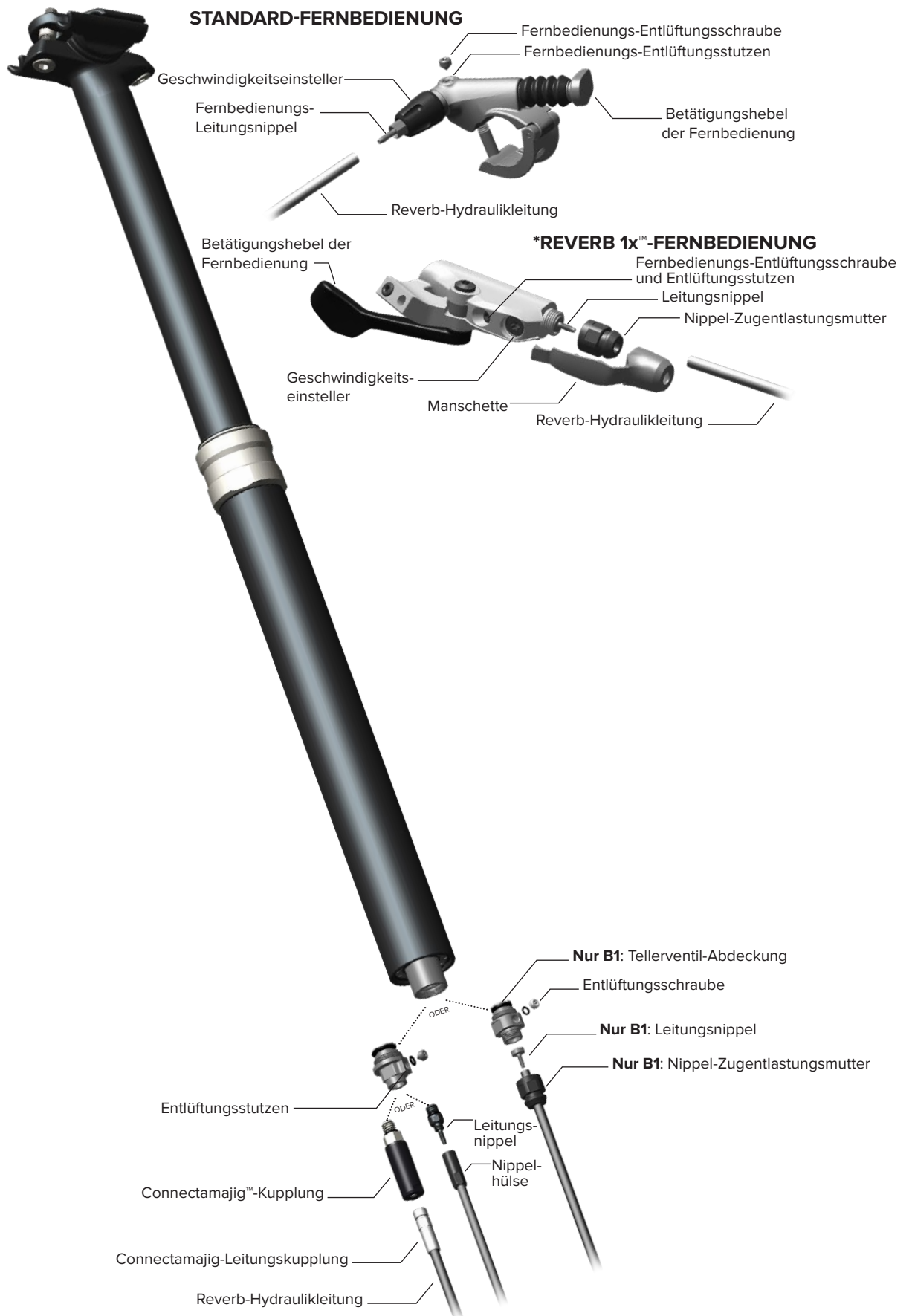

\* Kompatibel mit Reverb Stealth und Reverb





## Vorbereitung des Fahrrads

- 1 Fixieren Sie das Fahrrad in aufrechter Position.

**Reverb™ Stealth:** Die Sattelstütze wird vom Fahrrad entfernt. Spannen Sie die Sattelstütze nicht in einen Montageständer ein.



- 2 Ziehen Sie die Sattelstütze in die vollständig ausgezogene Position aus.

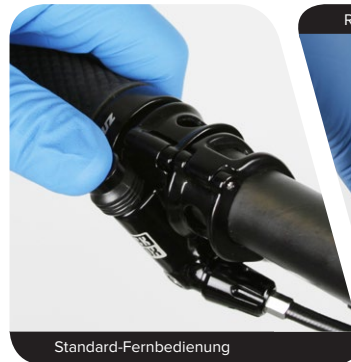

- 3 Drehen Sie den Geschwindigkeitseinsteller auf die langsamste Einstellung.

**Den Geschwindigkeitseinsteller auf die langsamste Einstellung zu drehen, ist für eine erfolgreiche Entlüftung unerlässlich. Wird dies unterlassen, ist das Ölvolumen im hydraulischen Fernbedienungssystem möglicherweise zu gering.**

**Standard-Fernbedienung:** Drehen Sie den Geschwindigkeitseinsteller entgegen der Pfeilrichtung (gegen den Uhrzeigersinn) bis zum Anschlag.

**Reverb 1x-Fernbedienung:** Entfernen Sie die Manschette der Fernbedienung und drehen Sie sie aus dem Weg. Drehen Sie die Schraube des Geschwindigkeitseinstellers (gegen den Uhrzeigersinn) bis zum Anschlag.

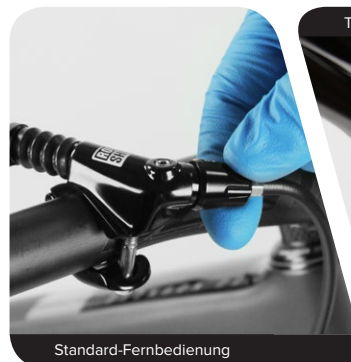

- 4 Notieren Sie sich die Einstellungen für Ihren Sattel.  
Entfernen Sie die Sattelklemmungen und den Sattel.



- 5 Entfernen Sie die Fernbedienungshebel-Baugruppe vom Lenker.  
**Reverb™ 1x™-Fernbedienung:** Die 1x-Fernbedienung kann am Lenker mit einer separaten Klemmschelle montiert werden. Wenn die 1x-Fernbedienung an einer MatchMaker™ X-Klemmschelle oder einem SRAM®-Bremshebel mit Schelle (abgebildet) montiert ist, bauen Sie die 1x-Fernbedienung und den Bremshebel ab.



- 6 **Hydraulische Scheibenbremsen:** Entfernen Sie die Bremshebel und die Bremssättel, um Verunreinigungen des Reverb-Hydrauliköls und der Bremsflüssigkeit zu vermeiden.

**⚠️ WARNUNG**

Reverb-Hydrauliköl darf nicht mit Bremskomponenten in Kontakt kommen. Mit Hydrauliköl verschmutzte Bremskomponenten können die Bremsleistung beeinträchtigen und zum Versagen der Bremse führen, sodass die Gefahr von schweren und/oder tödlichen Verletzungen besteht.



- Um mit dem Entlüftungsverfahren für das Fernbedienungssystem fortzufahren, gehen Sie zum Abschnitt [Entlüften des Fernbedienungssystems](#).

- 7 Trennen Sie die Hydraulikleitung vom Rahmen.



## Austausch der Hydraulikleitung

Es gibt drei Anschlussarten für die Reverb™ Stealth-[Hydraulikleitung](#). Überprüfen Sie die Kompatibilität, bevor Sie mit dem Verfahren zum Austauschen der Leitung beginnen.

1. Leitungsnippel mit Nippelhülse (kompatibel mit Reverb Stealth A2 und B1)
2. Connectamajig™ (kompatibel mit Reverb Stealth A2 und B1)
3. Leitungsnippel mit Nippel-Zugentlastungsmutter (kompatibel mit Reverb Stealth B1 und Reverb 1x™-Fernbedienung).

Vor der Installation müssen Sie eine neue Hydraulikleitung mit einem Leitungsnippel und einer Leitungsnippelhülse konfektionieren.

Bei neuen Hydraulikleitungen, die mit einem Leitungsnippel und einer Leitungsnippelhülse versehen sind (nur bei Anschluss an eine Reverb™ Stealth **B1**- und/oder eine Reverb 1x™-Fernbedienung), ist vor der Installation keine Konfektionierung erforderlich.

Bei neuen Hydraulikleitungen mit einer Connectamajig™-Leitungskupplung ist vor der Installation keine Konfektionierung erforderlich.

 Fahren Sie bei Hydraulikleitungen mit Leitungsnippel und Nippel-Zugentlastungsmutter\*\* oder Connectamajig mit folgendem Abschnitt fort: [Entfernen und Anbringen der Reverb Stealth-Leitung](#) oder [Entfernen und Anbringen der Reverb-Leitung](#).



## Vorbereitung des Leitungsnippels und der Nippelhülse

- 1 Bringen Sie die Nippelhülse an der Leitung an.



- 2 Bringen Sie den O-Ring am Nippel an.  
Schrauben Sie den Nippel bis zum Anschlag in die Leitung und Nippelhülse.



- 3 Ziehen Sie den Leitungsnippel und die Nippelhülse fest.



**Reverb Stealth:** Fahren Sie mit dem Abschnitt [Entfernen und Anbringen der Reverb Stealth-Leitung](#) fort.

**Reverb:** Fahren Sie mit dem Abschnitt [Entfernen und Anbringen der Reverb-Leitung](#) fort.

**1** Lösen Sie den Sattelklemmring.



**2** Entfernen Sie die Sattelstütze und schieben Sie die Hydraulikleitung in den Rahmen.

## HINWEIS

Ziehen Sie die Sattelstütze nicht aus dem Rahmen, wenn die Leitung nicht straff ist. Dies kann zu Schäden an der Hydraulikleitung und am Leitungsnippel führen.

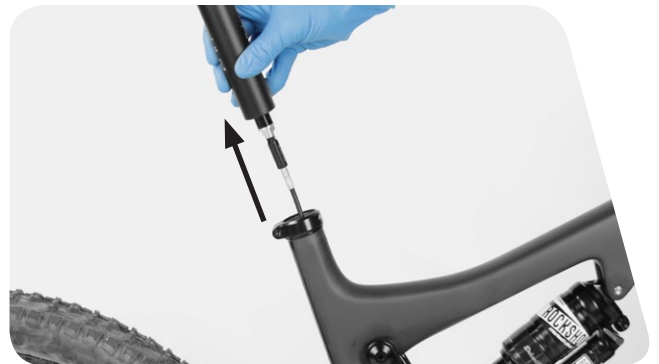

**3** Platzieren Sie ein Werkstatttuch unter der Sattelstütze und der Leitung, um Öl aufzufangen.

Fixieren Sie die Sattelstütze in einem Montageständer.



**4 Leitungsnippel mit Nippelhülse:** Entfernen Sie den Leitungsnippel und die Hülse.



**Connectamajig™-Leitungskupplung:** Entfernen Sie die Leitungskupplung.

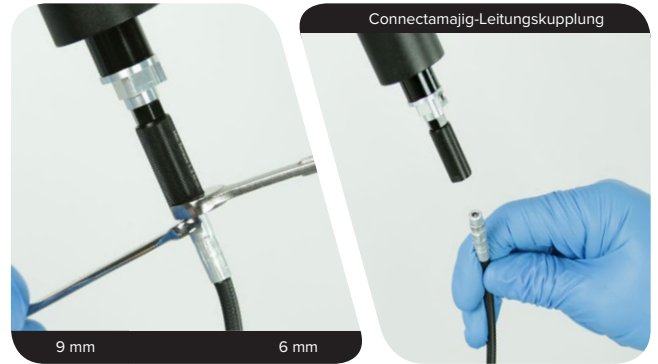

**Leitungsnippel mit Nippel-Zugentlastungsmutter:** Bringen Sie einen Kunststoff-Kabelbinder an der Leitung an. Der Kabelbinder verhindert, dass die Mutter in das Sattelrohr des Rahmens fällt.

Lösen und entfernen Sie die Zugentlastungsmutter und die Leitungsbaugruppe von der Tellerventil-Abdeckung.



Schrauben Sie den Leitungsnippel von der Leitung und entfernen Sie die Zugentlastungsmutter von der Leitung. Entfernen Sie den Kabelbinder und fahren Sie mit [Schritt 6](#) fort.



**5 Leitungsnippel mit Nippelhülse und Connectamajig™:** Durchtrennen Sie die Leitung.

**Leitungsnippel mit Nippel-Zugentlastungsmutter:** Nach dem Entfernen des Leitungsnippels und der Zugentlastungsmutter brauchen Sie die Leitung nicht abzuschneiden.

*Die alte Leitung wird verwendet, um die neue Leitung durch den Fahrradrahmen und aus der Leitungsführungsöffnung zu ziehen.*

Fangen Sie eventuell herabtropfendes Öl mit einem Werkstatttuch auf.



**6** Schrauben Sie das Reverb™ Stealth-Nippelverbinderwerkzeug mit dem Linksgewinde zuerst in die Leitung.

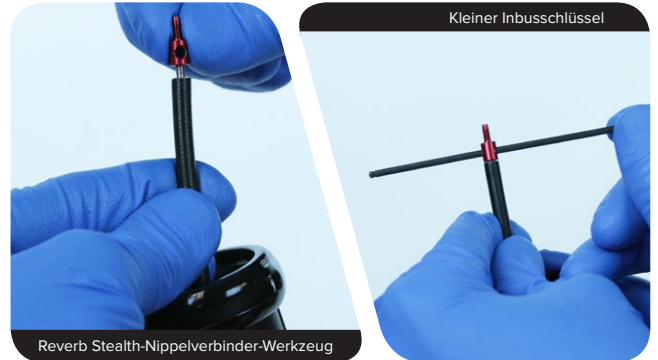

**7** Schrauben Sie das Ende der neuen Leitung im Uhrzeigersinn auf das andere Ende des Nippelverbinder-Werkzeugs, um die Leitungen zu verbinden.

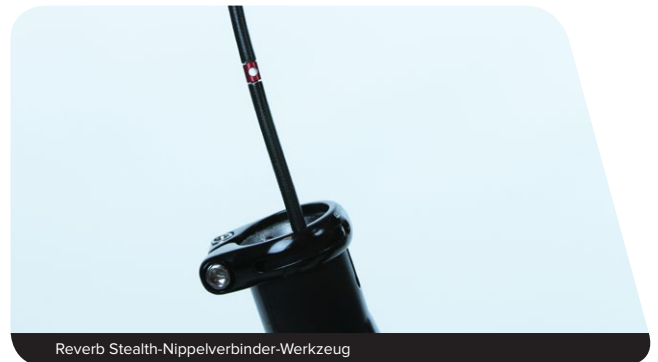

**8** Ziehen Sie die vorhandene Leitung aus dem Rahmen und führen Sie die neue Leitung in das Sattelrohr des Rahmens ein.

*Die alte Leitung wird verwendet, um die neue Leitung durch den Fahrradrahmen und aus der Leitungsführungsöffnung zu ziehen.*



Stoppen Sie, wenn sich der neue Leitungsnippel (für alle Anschlussarten der Leitung an die Sattelstütze über dem Sattelrohr befindet).



**9 Leitungsnippel mit Nippelhülse:** Montieren Sie den neuen Leitungsnippel in der Sattelstütze und ziehen Sie ihn fest.



**Connectamajig™-Leitungskupplung:** Setzen Sie die Leitungskupplung in die Kupplung ein und ziehen Sie sie fest.





**Leitungsrippe mit Nippel-Zugentlastungsmutter:** Bringen Sie einen Kunststoff-Kabelbinder an der neuen Leitung an. Der Kabelbinder verhindert, dass die Mutter in das Sattelrohr des Rahmens fällt.

Führen Sie die Leitung durch das konische Ende der Zugentlastung ein.

Schrauben Sie dann den Leitungsrippe in die neue Leitung, bis die flache Basis das Ende der Leitung leicht berührt.

### HINWEIS

Achten Sie darauf, das Ende der Leitung nicht zu fest anzuziehen und gegen den Nippel aufzubördeln. Wenn die Nippel-Zugentlastungsmutter über eine Leitung mit einem gebördelten Ende montiert wird, kann Hydrauliköl auslaufen.

Führen Sie das flache Ende des Leitungsrippens in das abgestufte Ende der Tellerventil-Abdeckung ein. Schrauben Sie die Nippel-Zugentlastungsmutter auf die Tellerventil-Abdeckung und ziehen Sie sie mit dem angegebenen Drehmoment fest.

Entfernen Sie den Kabelbinder.



**10** Entnehmen Sie die Sattelstütze aus dem Montagegeständer.

Tragen Sie Montagepaste auf die Außenseite der Sattelstütze auf.

Bauen Sie die Sattelstütze ein und ziehen Sie die Leitung durch den Rahmen.

### ⚠️ WARNUNG

Wenn Sie keine Montagepaste verwenden, kann die Sattelstütze während der Fahrt in den Rahmen rutschen, was zu schweren und/oder tödlichen Verletzungen führen kann.



**11** Positionieren Sie die Sattelstütze in der gewünschten Höhe und ziehen Sie den Sattelklemmring fest.

*Die Sattelstütze wird mit dem richtigen Anzugsmoment festgezogen, nachdem die Entlüftung abgeschlossen ist.*



**12** Fixieren Sie die Leitung am Rahmen.



**13** Lösen und entfernen Sie die alte Leitung und das Reverb™ Stealth-Nippelverbinder-Werkzeug von der neuen Leitung.

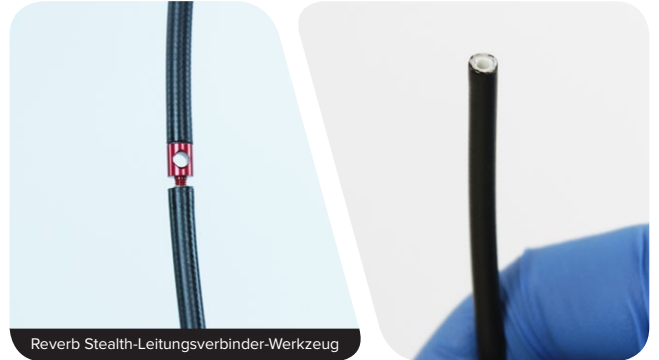

**14** Lösen und entfernen Sie die Fernbedienung von der alten Leitung.



**Reverb™ Stealth:** Fahren Sie mit dem Abschnitt [Anpassen der Leitungslänge und Montage der Fernbedienung](#) fort.

## Entfernen und Anbringen der Reverb™-Leitung

- 1 Wickeln Sie ein Werkstatttuch um die obere Sattelstütze.



- 2 Entfernen Sie den Leitungsnippel.



- 3 Entfernen Sie die Leitung vom Rahmen.



- 4 Halten Sie die Hydraulikleitung in die Nähe des Leitungsnippels. Drehen Sie den Reverb™-Fernbedienungshebel gegen den Uhrzeigersinn und lösen Sie die Leitung vom Fernbedienungs-Leitungsnippel. Entsorgen Sie die Leitung.



- 5** Montieren Sie den neuen Leitungsnippel und die neue Leitung und ziehen Sie sie fest.



- 6** Fixieren Sie die Leitung am Rahmen.



- 1 Während die Sattelstütze vollständig ausgezogen ist und sich auf der gewünschten Höhe im Rahmen befindet, führen Sie die Leitung zur Montageposition der Fernbedienung am Lenker.



- 2 Halten Sie die Leitung fest und drehen Sie den Lenker in beide Richtungen. Bei der richtigen Länge sollte die Leitung einen leichten Bogen schlagen und es ermöglichen, den Lenker in beide Richtungen zu drehen.

### HINWEIS

Stellen Sie sicher, dass die Hydraulikleitung keine scharfen Biegungen oder Knicke aufweist. Scharfe Biegungen in der Leitung verhindern den Ölfluss.

Stellen Sie sicher, dass beim Drehen des Lenkers keine Spannung an der Fernbedienung entsteht. Zu viel Spannung führt dazu, dass sich die Leitung von der Fernbedienung löst.



3 Markieren Sie die Schnittposition.



4 Durchtrennen Sie die Hydraulikleitung.

### HINWEIS

Um einen rechtwinkligen Schnitt sicherzustellen und Schäden am Schlauch zu vermeiden, verwenden Sie einen Hydraulikleitungsschneider.



5 Schrauben Sie den Fernbedienungshebel-Leitungsnipl in die Hydraulikleitung. Halten Sie das Leitungsende fest und drehen Sie den Fernbedienungshebel im Uhrzeigersinn, während Sie den Fernbedienungs-Leitungsnipl in die Leitung schieben. Stoppen Sie, wenn die Leitung handfest auf dem Leitungsnipl sitzt.

### HINWEIS

Überdrehen Sie die Gewinde in der Hydraulikleitung nicht. Wenn die Leitung zu fest oder nicht fest genug angezogen ist, kann Hydrauliköl austreten.

**Damit ist das Verfahren zum Austausch der Leitung für die höhenverstellbare RockShox® Reverb™ Stealth- und Reverb-Sattelstütze abgeschlossen.**

Nach dem Einbau einer neuen Leitung **muss** das hydraulische Fernbedienungssystem entlüftet werden. Fahren Sie mit dem Abschnitt [Entlüften der Fernbedienung](#) fort.

**Upgrade-Kit für Reverb 1x™-Fernbedienung:** Der Reverb 1x-Upgrade-Fernbedienungshebel enthält kein Hydrauliköl. Nach der [Erstmontage](#) eines Reverb 1x-Fernbedienungshebels **muss** das hydraulische Fernbedienungssystem entlüftet werden. Fahren Sie mit dem Abschnitt [Entlüften der Fernbedienung](#) fort.

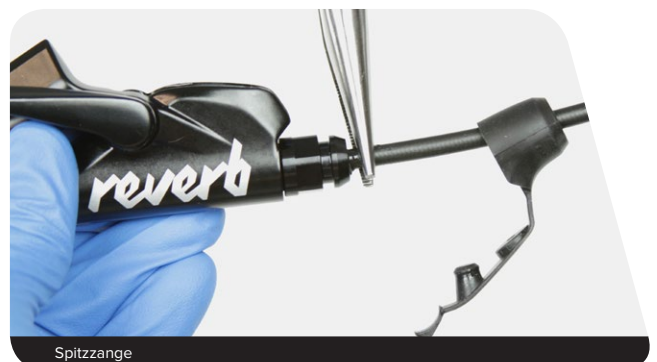

## Entlüften des Fernbedienungssystems

Wenn sich die Sattelstütze bei Aktivierung des Betätigungshebels der Fernbedienung nicht ein- oder ausfährt, überprüfen Sie die Anschlüsse der Hydraulikleitung auf austretendes Hydrauliköl. Ziehen Sie die Leitungsanschlüsse wie erforderlich fest, bevor Sie das Verfahren zum Entlüften der Fernbedienung und der Sattelstütze durchführen.

Schließen Sie die [Vorbereitung des Fahrrads](#) ab, bevor Sie mit der Entlüftung des Fernbedienungssystems beginnen.

**Upgrade-Kit für Reverb™ 1x™-Fernbedienung:** Der 1x-Upgrade-Fernbedienungshebel enthält kein Hydrauliköl. Nach der Erstmontage eines 1x-Fernbedienungshebels **muss** das hydraulische Fernbedienungssystem entlüftet werden. Hinweise zum Einbau der 1x-Fernbedienung finden Sie unter [Anpassen der Leitungslänge und Montage der Fernbedienung – Schritt 5](#).

 **Reverb:** Fahren Sie mit dem Abschnitt [Vorbereitung der Fernbedienung](#) fort.

### **WARNUNG**

Reverb-Hydrauliköl darf nicht mit Bremskomponenten in Kontakt kommen. Mit Hydrauliköl verschmutzte Bremskomponenten können die Bremsleistung beeinträchtigen und zum Versagen der Bremse führen, sodass die Gefahr von schweren und/oder tödlichen Verletzungen besteht.

## 200-Stunden-Wartung Ausbau der Reverb Stealth

**1** Trennen Sie die Leitung vom Rahmen.



**2** Lösen Sie den Sattelklemmring.



- 3** Entfernen Sie die Sattelstütze und schieben Sie die Hydraulikleitung in den Rahmen.

### HINWEIS

Ziehen Sie die Sattelstütze nicht aus dem Rahmen, wenn die Leitung unter Spannung steht. Dies kann zu Schäden an der Hydraulikleitung und am Leitungsnippel führen.



- 4** Fixieren Sie die Sattelstütze so am Hinterrad, dass der Entlüftungsnutzen nach oben weist.

Platzieren Sie ein Werkstatttuch unter der Sattelstütze.

### HINWEIS

Stellen Sie sicher, dass die Hydraulikleitung keine scharfen Biegungen oder Knicke aufweist. Scharfe Biegungen in der Leitung verhindern den Ölfluss.





- 1** Montieren Sie die Fernbedienung so auf dem Lenker, dass der Entlüftungsstutzen waagrecht ausgerichtet ist oder sich am höchsten Punkt befindet.



- 2** Drehen Sie den Geschwindigkeitseinsteller auf die langsamste Einstellung. Drehen Sie den Geschwindigkeitseinsteller entgegen der Pfeilrichtung (gegen den Uhrzeigersinn) bis zum Anschlag.

**Den Geschwindigkeitseinsteller auf die langsamste Einstellung zu drehen, ist für eine erfolgreiche Entlüftung unerlässlich. Wird dies unterlassen, ist das Ölvolume im hydraulischen Fernbedienungssystem möglicherweise zu gering.**



**1 Reverb™ 1x™-Fernbedienung:** Bringen Sie den Bleeding Edge™-Spritzen-adapter an einer RockShox®-Spritze an.

Ziehen Sie die Spritze mit 20 mL Reverb-Hydrauliköl auf.

Halten Sie die Spritze aufrecht, decken Sie die Spitze mit einem Werkstatdtuch ab und schieben Sie den Spritzenkolben vorsichtig vor, um etwaige Luftblasen aus der Spritze zu entfernen.

**HINWEIS**

Verwenden Sie nur die im RockShox-Entlüftungskit enthaltenen Spritzen.

**Verwenden Sie keine Spritzen, die in Kontakt mit Bremsflüssigkeit geraten sind. Bremsflüssigkeit beschädigt die Dichtungen dauerhaft und führt zu Fehlfunktionen der Sattelstütze.**



Standard-Fernbedienung – Standardspritze



Reverb 1x-Fernbedienung – Bleeding Edge-Werkzeug & -Spritze

**2 Standard-Fernbedienung:** Entfernen Sie die Entlüftungsschraube und schrauben Sie den Spritzenadapter in den Entlüftungsstutzen der Fernbedienung.



T10 Standard-Fernbedienung



Standard-Fernbedienung – Standardspritze

**Reverb 1x-Fernbedienung:** Um das System zu öffnen, drehen Sie die Schraube des Entlüftungsstutzens um eine Viertelumdrehung gegen den Uhrzeigersinn. Drehen Sie dann die Schraube des Entlüftungsstutzens im Uhrzeigersinn, bis Sie einen leichten Widerstand spüren.

*Der Entlüftungsstutzen muss beim ersten Öffnen mit einem Inbusschlüssel geöffnet werden.*



3 mm Reverb 1x-Fernbedienung



Führen Sie das Bleeding Edge-Spritzenentlüftungswerkzeug in den Entlüftungsstutzen der Fernbedienung ein und schieben Sie es nach unten, bis mindestens 3 mm des Inbusschlüssels im Entlüftungsstutzen fassen. Drehen Sie den Spritzenadapter 1/4 bis 1 ganze Umdrehung gegen den Uhrzeigersinn, um das Entlüftungssystem zu öffnen.

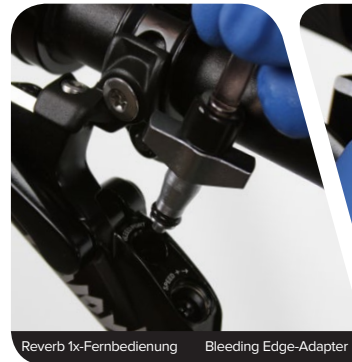

Reverb 1x-Fernbedienung Bleeding Edge-Adapter

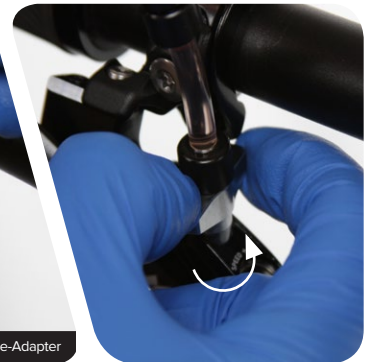

**Entlüftung der Standard-Fernbedienung:** Fahren Sie mit dem Abschnitt [Entlüften der Fernbedienung – Standard-Fernbedienung](#) fort.  
**Entlüften der Reverb 1x-Fernbedienung:** Fahren Sie mit dem Abschnitt [Entlüften der Fernbedienung – Reverb 1x-Fernbedienung](#) fort.

- 1** Ziehen Sie die zweite RockShox®-Entlüftungsspritze mit 5 mL Hydrauliköl auf.

Halten Sie die Spritze aufrecht, decken Sie die Spitze mit einem Werkstatttuch ab und schieben Sie den Spritzenkolben vorsichtig vor, um etwaige Luftblasen aus der Spritze zu entfernen.

### HINWEIS

Verwenden Sie nur die im RockShox-Entlüftungsset enthaltenen Spritzen.

**Verwenden Sie keine Spritzen, die in Kontakt mit Bremsflüssigkeit geraten sind. Bremsflüssigkeit beschädigt die Dichtungen dauerhaft und führt zu Fehlfunktionen der Sattelstütze.**



RockShox-Entlüftungsspritze

Reverb®-Hydrauliköl – 5 mL

- 2** Wickeln Sie ein Werkstatttuch um die Sattelstütze.

Entfernen Sie die Entlüftungsschraube.

Bringen Sie die Spritze am Entlüftungsstutzen der Sattelstütze an.



T10

Reverb Stealth



T10

Reverb

- 1** Schieben Sie den Kolben der Spritze an der Fernbedienung vor, während Sie den Kolben der Spritze an der Sattelstütze zurückziehen.

### HINWEIS

Entleeren Sie die Spritze nicht. Belassen Sie während des Verfahrens mindestens 5 mL Hydrauliköl in jeder Spritze, damit keine Luft in das System eindringen kann.



- 2** Schieben Sie den Kolben der Spritze an der Sattelstütze vor, während Sie den Kolben der Spritze an der Fernbedienung zurückziehen.

Wiederholen Sie Schritt 1 und 2 mehrmals, bis keine Luftblasen mehr aus der Fernbedienung und der Sattelstütze gezogen werden.

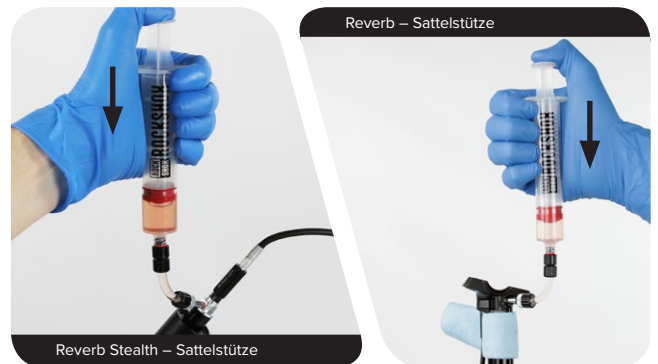

**3** Entfernen Sie die Spritze.

Bringen Sie die Entlüftungsschraube an und ziehen Sie sie fest.

Sprühen Sie Isopropyl-Alkohol auf die Sattelstütze und die Hydraulikleitung und säubern Sie die Komponenten mit einem Werkstatttuch.

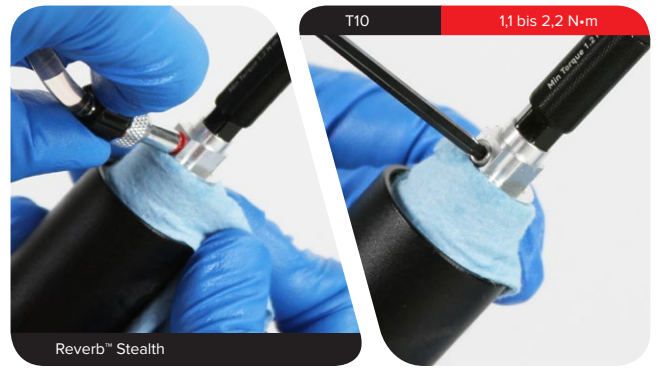

**Entlüften der Reverb 1x™-Fernbedienung:** Fahren Sie mit dem Abschnitt [Entlüften der Fernbedienung – Reverb 1x-Fernbedienung](#) fort.

- 1** Ziehen Sie den Kolben der Spritze zurück und schieben Sie den Betätigungshebel der Fernbedienung vor.

Schieben Sie den Kolben der Spritze vor, bis der Betätigungshebel der Fernbedienung vollständig zurückgezogen ist.

Wiederholen Sie diesen Vorgang, bis keine Luftblasen mehr aus der Fernbedienung in die Spritze gesaugt werden.



- 2** Schieben Sie den Kolben der Spritze erneut vor und vergewissern Sie sich, dass der Betätigungshebel der Fernbedienung vollständig zurückgezogen ist.

Entfernen Sie die Spritze.

Bringen Sie die Entlüftungsschraube an und ziehen Sie sie fest.

Sprühen Sie Isopropyl-Alkohol auf die Fernbedienung und säubern Sie sie mit einem Werkstatttuch.



- 3** **Hydraulikdruck der Fernbedienung überprüfen:** Drücken Sie fünf Mal den Betätigungshebel der Fernbedienung und lassen Sie ihn los, damit er in die vollständig zurückgezogene Position zurückkehren kann.

Ziehen Sie den Betätigungshebel der Fernbedienung zurück. Wenn sich der Betätigungshebel nicht bewegt, war die Entlüftung erfolgreich und ist abgeschlossen. Wenn sich der Betätigungshebel zurückziehen lässt, sind das Ölvolument und der Druck nicht ausreichend und das Verfahren zum [Entlüften der Fernbedienung und der Sattelstütze](#) muss wiederholt werden.

Vergewissern Sie sich, dass an beiden Enden der Leitung kein Öl austritt, wenn der Betätigungshebel gedrückt ist. Wenn Sie ein Leck feststellen, müssen Sie die Leitung festziehen und das Entlüftungsverfahren möglicherweise wiederholen.

Wenn die Entlüftung abgeschlossen ist, entfernen Sie die Fernbedienung vom Lenker.



**Reverb™ Stealth:** Fahren Sie mit dem Abschnitt [Einbau der Reverb Stealth](#) fort.

**Reverb:** Fahren Sie mit dem Abschnitt [Einbau von Sattel, Fernbedienung und Bremse](#) fort.

- 1 Ziehen Sie den Kolben der Spritze langsam zurück, um Unterdruck zu erzeugen. Üben Sie dabei leichten Gegendruck auf das Spritzengehäuse aus. Halten Sie den Kolben in der ausgezogenen Position fest.

*Möglicherweise werden Luftblasen in die Spritze gezogen. Das ist normal.*

### HINWEIS

**Ziehen Sie den Spritzenkolben nicht zurück, ohne Gegendruck auf das Spritzengehäuse auszuüben. Durch übermäßiges Ziehen wird der Bleeding Edge™-Adapter aus dem Fernbedienungshebel gezogen.**



Reverb 1x-Fernbedienung – Bleeding Edge-Spritze

- 2 Während Sie den Spritzenkolben zur Erzeugung von Unterdruck in der ausgezogenen Position halten, drücken Sie einmal langsam den Fernbedienungshebel.

Halten Sie den Hebel gedrückt; lassen Sie ihn nicht los.

*Luftblasen steigen aus dem Hebel in die Spritze auf.*



- 3 Während Sie den Hebel gedrückt halten, lassen Sie den Spritzenkolben los, um den Unterdruck in der Spritze abzubauen.

Üben Sie bei gedrücktem Fernbedienungshebel leichten Druck auf den Spritzenkolben aus und drücken Sie Öl in die Fernbedienung.

### HINWEIS

**Wenden Sie beim Vorschieben des Spritzenkolbens keine übermäßige Kraft an. Der Spritzenadapter kann aus dem Hebelkörper gedrückt werden, wenn der Druck durch das Öl die Festigkeit der Verbindung zwischen Spritzenadapter und Fernbedienung übersteigt.**



- 4** Schieben Sie den Spritzenkolben langsam vor, während Sie gleichzeitig langsam den Fernbedienungshebel loslassen. Üben Sie dabei leichten Gegendruck auf den Hebel aus und lassen Sie dann den Spritzenkolben los.

Halten Sie den Gegendruck auf den Fernbedienungshebel solange aufrecht, bis er vollständig zurückgezogen ist. Wenn der Fernbedienungshebel vollständig zurückgezogen ist, lassen Sie den Spritzenkolben los.

Wiederholen Sie diesen Vorgang (Schritt 1 bis 4) fünf bis sechs Mal, bis keine oder nur noch sehr wenige Luftblasen aus dem Hebel aufsteigen.

*Während des Vorgangs können Sie sehen, wie Luftblasen aus der Fernbedienung austreten.*



- 5** Drücken Sie den Bleeding Edge™-Adapter leicht nach unten und drehen Sie ihn bis zum Anschlag im Uhrzeigersinn. Drehen Sie den Adapter mit mäßiger Kraft ein wenig weiter, um den Entlüftungsstutzen zu schließen.

*Fassen Sie den Bleeding Edge-Adapter an den Flügeln an, um beim Drehen Kraft auszuüben.*

Das System ist jetzt geschlossen.



- 6** Ziehen Sie den Kolben der Spritze langsam zurück, um Unterdruck zu erzeugen. Üben Sie dabei leichten Gegendruck auf das Spritzengehäuse aus.

Halten Sie den Kolben in der ausgezogenen Position fest.

### HINWEIS

**Ziehen Sie den Spritzenkolben nicht zurück, ohne Gegendruck auf das Spritzengehäuse oder den Bleeding Edge-Adapter auszuüben. Durch übermäßige Kraft wird der Spritzenadapter aus dem Fernbedienungshebel gezogen.**





- 7** Greifen Sie bei zurückgezogenem Spritzenkolben den Bleeding Edge™-Adapter vorsichtig und dennoch fest, und ziehen Sie ihn aus dem Entlüftungsstutzen heraus.

### HINWEIS

Ziehen Sie nicht an der Spritze oder an der Leitung. Andernfalls könnten sich die Komponenten trennen und Öl austreten.

Bewegen Sie den Bleeding Edge-Adapter nicht seitlich hin und her. Dies könnte den Adapter und die Fernbedienung beschädigen.



- 8** Entfernen Sie etwaiges überschüssiges Öl mit einem Werkstatttuch vom Entlüftungsstutzen.



- 9** **Hydraulikdruck der Fernbedienung überprüfen:** Drücken und lassen Sie den Fernbedienungshebel fünf oder sechs Mal los und vergewissern Sie sich, dass der Hebel ohne Druckschwankungen langsam und gleichmäßig zurückgeschoben wird.

Beobachten Sie den Entlüftungsstutzen. Wenn beim Drücken und Freigeben des Hebels Öl aus dem Entlüftungsstutzen austritt, ist der Entlüftungsstutzen nicht ordnungsgemäß geschlossen. Wenn Öl zu sehen ist, bringen Sie den Bleeding Edge-Adapter an und ziehen Sie den Entlüftungsstutzen fest, bevor Sie fortfahren.

Vergewissern Sie sich, dass an beiden Enden der Leitung kein Öl austritt, wenn der Betätigungshebel gedrückt ist. Wenn Sie ein Leck feststellen, müssen Sie die Leitung festziehen und das Entlüftungsverfahren möglicherweise wiederholen.



- 10** Drehen Sie den Geschwindigkeitseinsteller im Uhrzeigersinn bis zum Anschlag. Dies ist die schnellste Einstellung für die Geschwindigkeit.

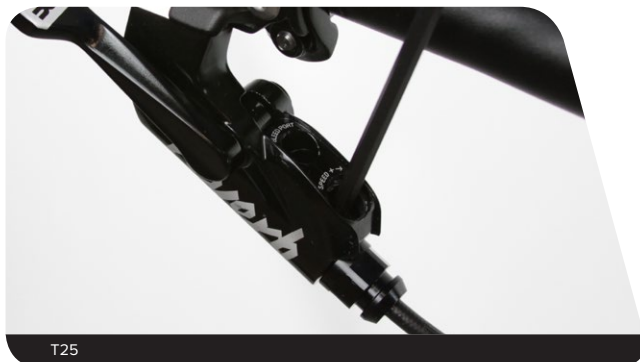

**11** Drehen Sie die Manschette der Fernbedienung, führen Sie die Stopfen in die Öffnungen ein und drücken Sie die Manschette fest.

Reinigen Sie die Fernbedienung nach Bedarf mit Isopropyl-Alkohol und einem Werkstatttuch.



**Reverb™ Stealth:** Gehen Sie zur nächsten Seite.

**Reverb:** Fahren Sie mit dem Abschnitt [Einbau von Sattel, Fernbedienung und Bremse](#) fort.

- 1** Schneiden Sie den Kabelbinder durch und entfernen Sie die Sattelstütze vom Hinterrad.

Tragen Sie Montagepaste auf die Sattelstütze auf.

Bauen Sie die Sattelstütze ein und ziehen Sie die Hydraulikleitung durch den Rahmen.

### ⚠️ WARNUNG

Wenn Sie keine Montagepaste verwenden, kann die Sattelstütze während der Fahrt in den Rahmen rutschen, was zu schweren und/oder tödlichen Verletzungen führen kann.



- 2** Stellen Sie die Sattelstütze auf die gewünschte Höhe im Fahrrad ein und ziehen Sie den Sattelklemmring mit dem vom Rahmenhersteller empfohlenen Anzugsmoment fest, jedoch **nicht mit mehr als 6,7 N·m**.

### HINWEIS

Wenn das Anzugsmoment des Sattelklemmrings 6,7 N·m übersteigt, funktioniert die Sattelstütze nicht ordnungsgemäß.



- 3** Fixieren Sie die Leitung am Rahmen.



- 1** Bringen Sie die Sattelklemmungen und den Sattel an und ziehen Sie die Schrauben fest.



- 2** Bauen Sie die Bremshebel und die Bremssättel gemäß den Herstelleranweisungen ein.

**Reverb™ 1x™-Fernbedienung:** Stellen Sie den Bremshebel und die Fernbedienung auf die gewünschte Position ein und ziehen Sie die Klemmschraube fest.

*Die Reverb 1x-Fernbedienung kann mit der mitgelieferten separaten Klemmschelle am Lenker montiert werden, wenn der Bremshebel nicht mit der SRAM® MatchMaker™ X-Klemmschelle kompatibel ist.*



- 3** **Standard-Fernbedienung:** Bringen Sie die Fernbedienung in der gewünschten Position an und ziehen Sie die Klemmschraube fest.



- 1 Drücken Sie den Betätigungshebel der Fernbedienung und schieben Sie die Sattelstütze mit der Hand nach unten.

Die Sattelstütze sollte einfedern, wenn der Betätigungshebel der Fernbedienung gedrückt und der Sattel mit Gewicht belastet wird.

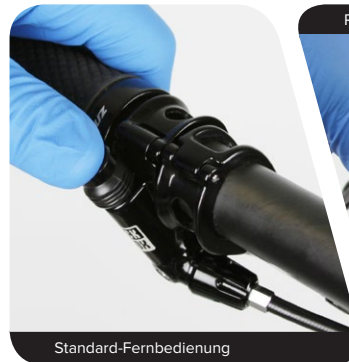

Drücken Sie den Betätigungshebel der Fernbedienung erneut. Die Sattelstütze sollte vollständig ausfedern, wenn der Betätigungshebel der Fernbedienung erneut gedrückt und das Gewicht vom Sattel genommen wird.

Wenn die Sattelstütze nicht ein- oder ausfedert, reichen möglicherweise das Ölvolume und der Druck in der Fernbedienung nicht aus. Wiederholen Sie das Verfahren zum [Entlüften der Fernbedienung und der Sattelstütze](#).



- 2 Stellen Sie den Geschwindigkeitseinsteller auf die gewünschte Geschwindigkeit ein und wiederholen Sie Schritt 1.

Stellen Sie ihn nach Bedarf ein.

**Reverb™ 1x™-Fernbedienung:** Schieben Sie die Manschette wieder auf den Hebel.



Damit ist das Verfahren zum Entlüften der höhenverstellbaren RockShox® Reverb Stealth- und Reverb-Sattelstütze abgeschlossen.

Dieses Dokument enthält Marken und eingetragene Marken der folgenden Unternehmen:

TORX® ist eine eingetragene Marke der Acument Intellectual Properties, LLC.

# **SRAM**®

[www.sram.com](http://www.sram.com)



#### **UNTERNEHMENSSTZ ASIEN**

SRAM Taiwan  
No. 1598-8 Chung Shan Road  
Shen Kang Hsiang, Taichung City  
Taiwan R.O.C.

#### **WELTWEITER HAUPTSITZ**

SRAM LLC  
1000 W. Fulton Market, 4th Floor  
Chicago, Illinois 60607  
USA

#### **UNTERNEHMENSSTZ EUROPA**

SRAM Europe  
Paasbosweg 14-16  
3862ZS Nijkerk  
The Netherlands